

# Beckenkronenabdeckung dauerhaft schützen statt abnützen

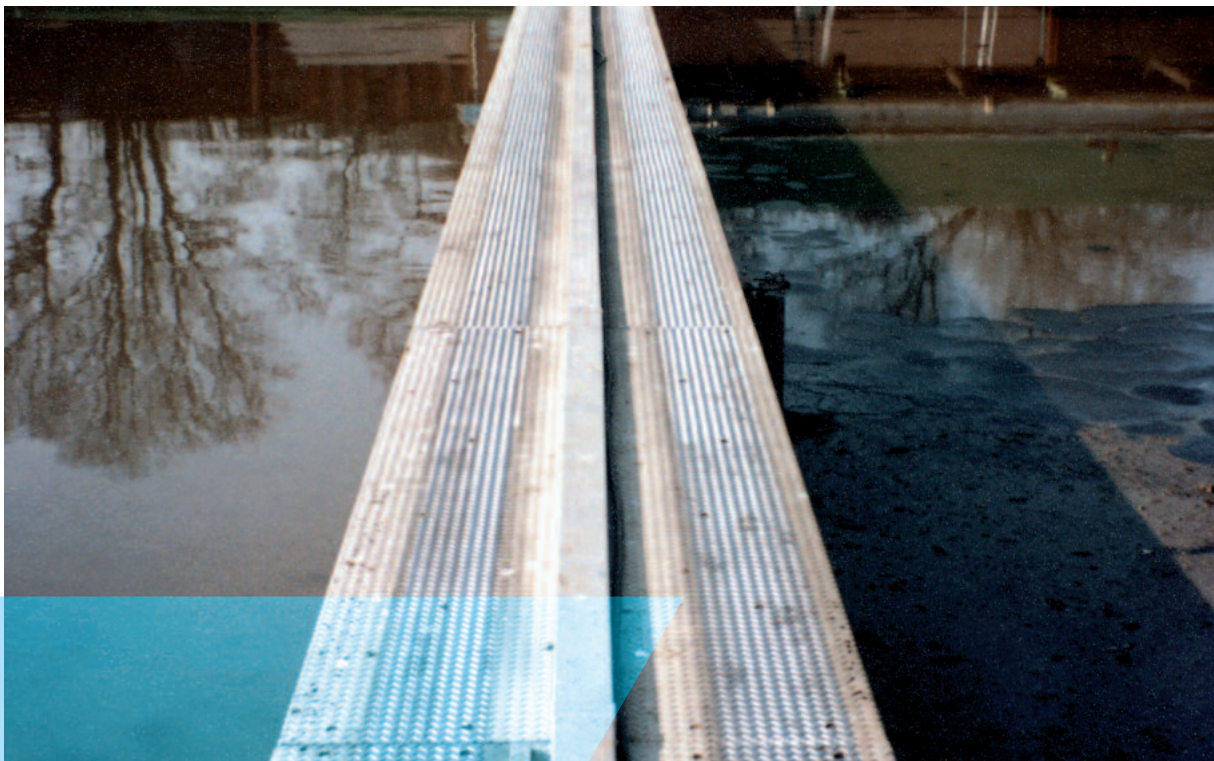

Zur Abdeckung von geraden und runden Laufbahnen  
für Sanierung und Neubau – unbeheizt oder beheizt

## ➤➤ Die Situation:

Beckenkronen sind hohen Belastungen ausgesetzt:

- statisch: hohe Flächenpressung
- dynamisch: viele Lastwechsel
- physikalisch: Frost
- chemisch: auftauende Mittel
- thermisch: Wärmespannungen



Meist werden die Laufbahnen aus Spezialbeton gefertigt. Doch wie viele Beispiele aus der Praxis zeigen – siehe Bilder – treten bereits nach kurzer Standzeit ernsthafte Schäden auf. Wie kann also ein störungsfreier Ganzjahresbetrieb garantiert werden?



## ➤➤ HUBER-Beckenkronenabdeckung mit viel Know-How

Bei der Überdeckung von Räumlerlaufbahnen müssen viele Dinge beachtet werden:

- Unebenheiten im Beton schaffen eine punktuelle Auflage und erzeugen damit lokale Spannungsspitzen
- Zug- und Biegespannungen besonders in der Feldmitte unter dem Räumerrad und an der Stoßstelle beanspruchen die Abdeckung
- Wärmespannungen zwischen Beton und Edelstahl benötigen einen Dehnungsausgleich
- Spannungsrißkorrosion tritt auf bei falscher Werkstoffwahl und unsachgemäßer Bearbeitung
- Kerbwirkung durch Bohrungen, Riffelung oder Schweißnahtkehlen überbeanspruchen die elastische Streckgrenze des Edelstahl
- Kragwirkung bedeutet eine mehrfache Belastung an den auskragenden Teilen im Fugenbereich

Konventionelle statische Berechnungen reichen nicht mehr aus, um die komplexen Vorgänge exakt vorherzusagen.

Daher wurden in monatelangen Überrollversuchen am Prüfamf für den Bau von Landverkehrswegen und dem SLV (Schweißtechn. Lehr- und Versuchsanstalt) München alle wesentlichen Kriterien untersucht.

Dadurch sind wir in der Lage eine ausgereifte Konstruktion, welche durch ihre verschiedenen Elemente einen störungsfreien Langzeitbetrieb gewährleistet, bieten zu können.

Die ausgereifte Konstruktion zeichnet sich durch folgende Elemente aus:

- Verwindungssteife Konstruktion: erhöht das mechanische Widerstandsmoment, verteilt die Last gleichmäßig auf den Unterbau, komplett aus Edelstahl im Vollbad gebeizt und passiviert
- Stoßstellenüberlappung: hält einerseits Feuchtigkeit ab und fängt andererseits die hohen Kragmomente auf
- Fügetechnik und Materialwahl: sowohl der Werkstoff als auch die Edelstahlverbindungen sind auf die hohe Belastung optimiert

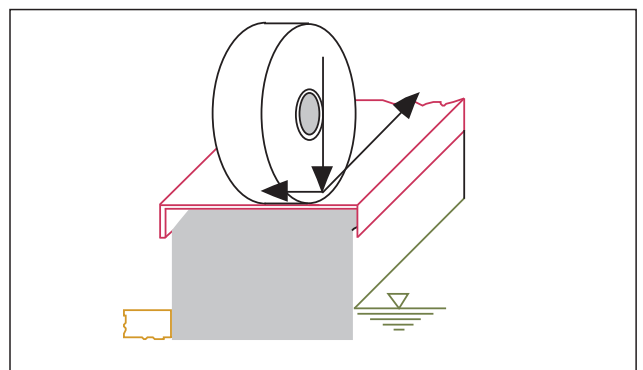

## ➤➤ Richtige Werkstoffauswahl & -verarbeitung ist entscheidend

## »» Eine HUBER-Systemlösung – Ihr Vorteil und Nutzen

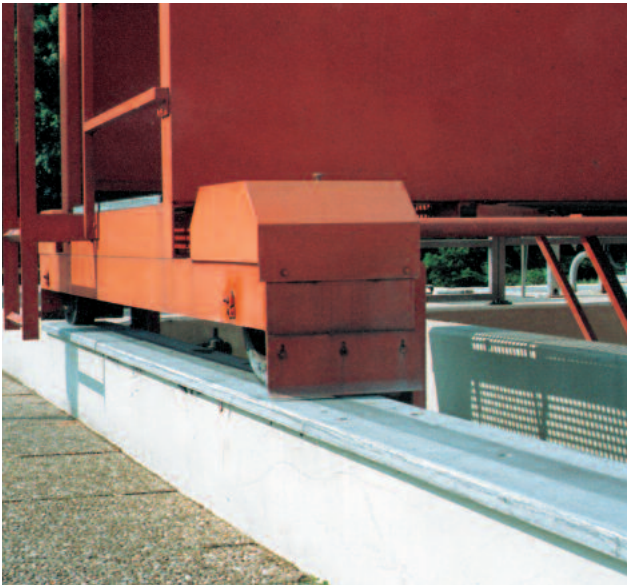

*Beckenkronenabdeckung für Rechteckbecken aus Glattblech*

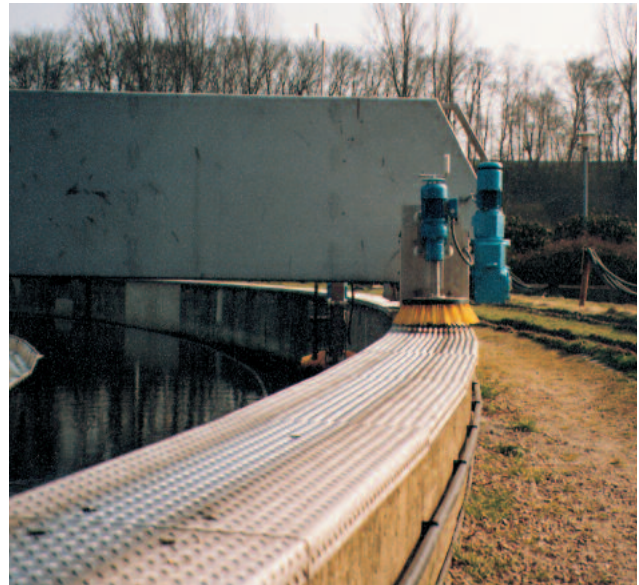

*Beckenkronenabdeckung für Rundbecken aus Edelstahl-Tränenblech*

### »» Vorteile:

- ▶ Stoßstellen abgeschrägt, um beim Überfahren des Räumers Schläge zu vermeiden
- ▶ Generell Feuchte- und Temperaturfühler
- ▶ Feuchte- und Temperaturfühler außerhalb des überfahrbaren Bereich
- ▶ Heizleitung wird individuell auf den Beckendurchmesser ausgelegt

### »» HUBER Edelstahlprodukte ...

... sind die beste Lösung für die Bereiche Wasserversorgung und Abwasserentsorgung bei Kommunen und in der Industrie. Deshalb sollten auch Sie sich für einen Werkstoff entscheiden, der höchsten Anforderungen genügt: EDELSTAHL



*Beckenkronenabdeckung schützt die Laufbahn des Räumers*

➤ Unsere Produktpalette:

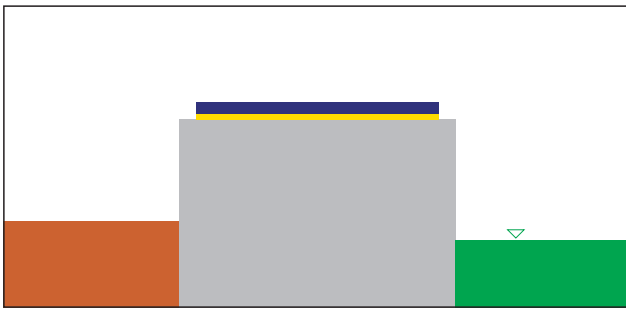

**Laufbahnabdeckung ohne Beheizung**

Schützt die Beckenkronen nur im Bereich der Laufbahn

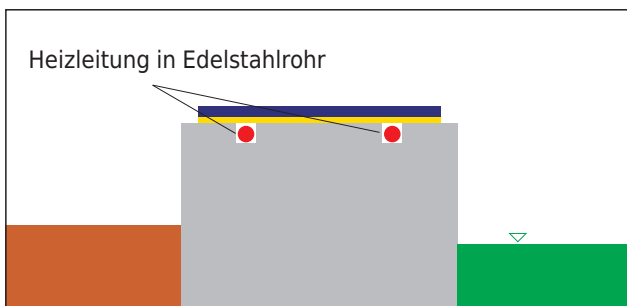

**Laufbahnabdeckung mit Beheizung**

Schützt die Beckenkronen nur im Bereich der Laufbahn

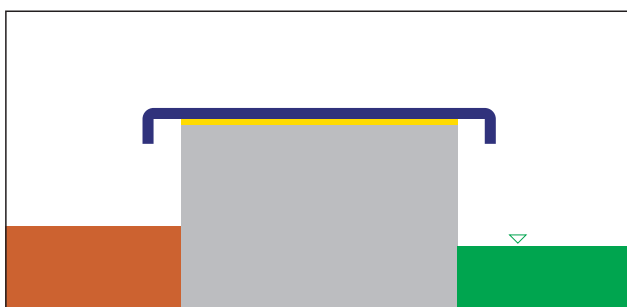

**Komplettüberdeckung ohne Beheizung**

Schützt die Beckenkronen im gesamten Bereich

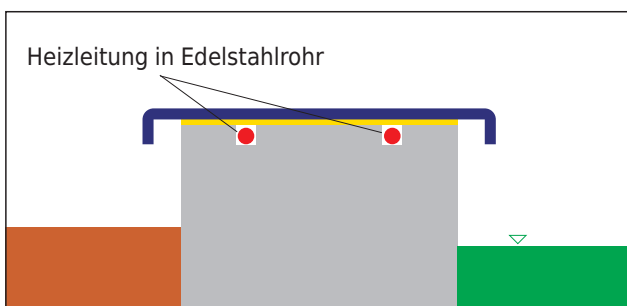

**Komplettüberdeckung mit Beheizung**

Schützt die Beckenkronen im gesamten Bereich

**HUBER SE**

Industriepark Erasbach A1 · D-92334 Berching  
Telefon: + 49 - 84 62 - 201 - 0 · Fax: + 49 - 84 62 - 201 - 810  
info@huber.de · Internet: www.huber.de

Technische Änderungen vorbehalten  
1,5 / 2 – 8.2010 – 11.2003

PG 7 Beckenkronenabdeckungen